

DONNEES TECHNIQUES

PERFORMANCES

Outils : scie à rocher HD 424

Profondeur de tranchée :	610 mm
Largeur de tranchée :	120 mm
Transmission :	hydrostatique

Châssis : RT55

Vitesse de déplacement AV :	2,7 à 8,9 km/h
Motricité :	4x4x4
Transmission :	hydrostatique

Lame de remblayage

Largeur lame de remblayage :	1,83 m
Hauteur de la lame :	356 mm
Hauteur de relevage au-dessus du sol :	430 mm
Abaissement au-dessous du niveau du sol :	330 mm
Angle de pivotement Gauche/Droite :	30 °
Angle d'inclinaison Haut/Bas :	16 °



DIMENSIONS

Longueur Hors tout avec équipement :	5,40 m
Largeur :	1,80 m
Hauteur :	2,41
Poids :	4,5 T environs
Pneumatiques / pressions :	31x15,50-15 8 plis / 276 KPA 35x19,00-16 12 plis / 379 KPA

CARACTERISTIQUES

Constructeur :	DITCH WITCH
Type :	RT55
Carburant :	Gasoil
Capacité réservoir :	144 L
Moteur :	DEUTZ - F4M2011 – 3,1L
Puissance :	42 kw / 2600 tr/mn
Huile hydraulique réservoir / circuit:	45 L / 76 L
Pompe hydraulique accessoires :	476 bars – 121 L/mn
Pompe hydraulique avancement :	345 bars – 121 L/mn

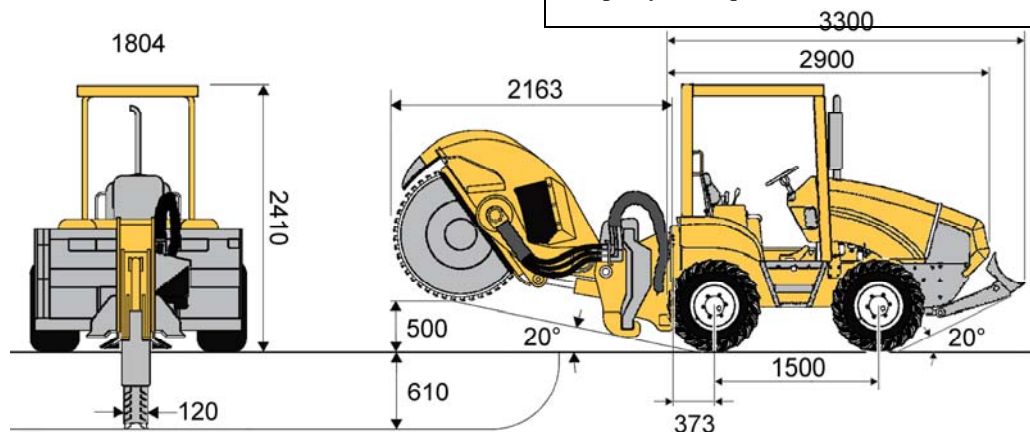

Pour tout renseignement 03 20 08 11 11

www.salti.fr