

NACELLE VERTICALE ELECTRIQUE TYPE : TOUCAN 860

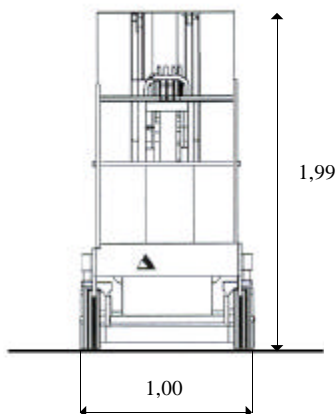
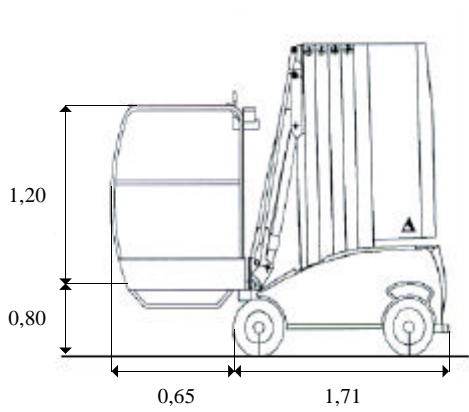
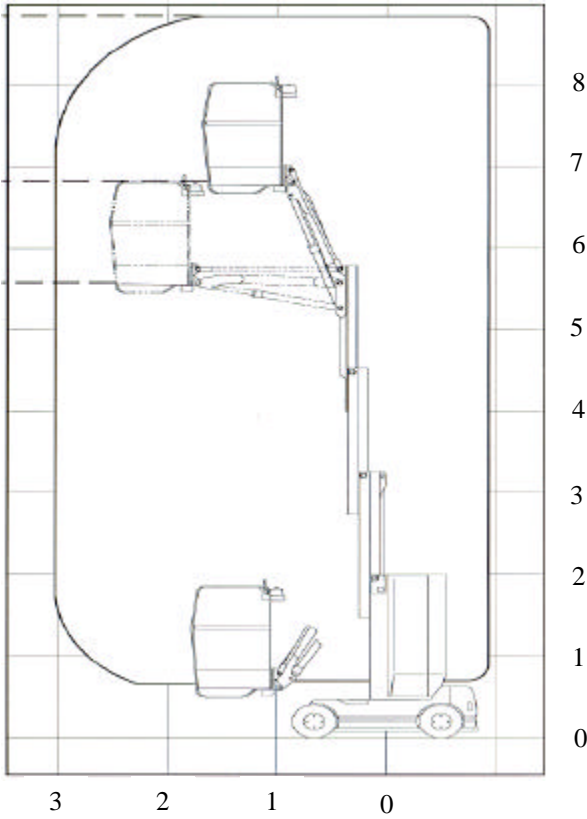

CARACTERISTIQUES

DIMENSIONS

Hauteur de travail :	8,80 m
Hauteur de la plateforme :	6,80 m
Hauteur plancher mini :	0,62 m
Déport maxi :	2,90 m
Largeur totale :	1,00 m
Hauteur totale :	1,99 m
Longueur totale :	2,40 m
Empattement :	1,15 m
Poids :	2,800 kg

PERFORMANCES

Charge utile max. plate forme :	265 kg
--	---------------

DONNÉES TECHNIQUES

Moteur électrique	
Batteries :	24 V 700 Ah

