

CARACTERISTIQUES

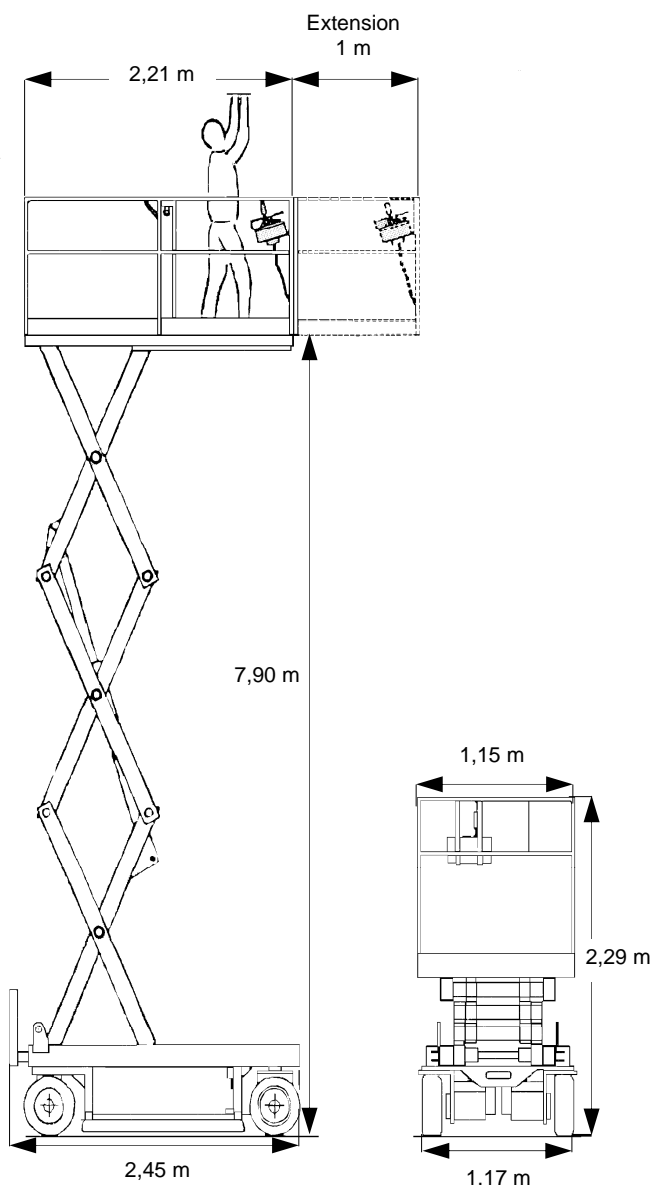

DIMENSIONS

Hauteur de travail :	9,90 m
Hauteur max. de plancher :	7,90 m
Dimensions de la plate forme : (sans extension)	1,15 x 2,21 m
Extension :	1 m
Hauteur repliée :	2,29 m
Longueur hors tout :	2,45 m
Largeur hors tout :	1,17 m
Empattement :	1,85 m
Garde au sol :	
Nacelle repliée :	8 cm
Nacelle élevée :	2 cm
Rayon de braquage int / ext :	0 / 2,33 m
Poids :	2 055 kg

PERFORMANCES

Capacité sur plateforme :	454 kg ou 2 personnes
sur extension :	113 kg ou 1 personne
Vitesse de déplacement PV / GV :	0,80 / 3,50 km/h
Pente franchissable :	30 %

DONNÉES TECHNIQUES

Moteur ELECTRIQUE	24 V - 3 kW
Batteries :	4x 6V - 245 Ah
Dimensions pneus pleins :	15x5x11 1/4 381x127x286
Contenance réservoir huile :	20 litres